

Modelo	Ref.	Potencia (HP)	Voltaje	H max. (mca) *	Q max. (GPM) **	Succión	Descarga	Peso (kg)
AE 2 20-1	1D0087	2.0	110/220	23	136	2"	2"	32.0

\* La altura (H) máxima se logra con la válvula totalmente cerrada. (mca= metros columna de agua).

\*\* El caudal (Q) máximo se logra con la válvula totalmente abierta. (gpm= galones por minuto).



Materiales	
Cuerpo	Hierro fundido ASTM A-48, Clase 30
Impulsor	Hierro fundido ASTM A-48, Clase 30
Sello mecánico	Carbón /Cerámica/Buna-N
Acople intermedio	Hierro fundido ASTM A-48, Clase 30
Voluta	Hierro fundido ASTM A-48, Clase 30
Empaques	Buna Nitrilo

Características de la bomba	
Tipo de bomba	Centrífuga
Tipo de acoplamiento	Monobloque
Succión	2" NPT
Descarga	2" NPT
Tipo de impulsor	Semiabierto <small>Balanceado dinámicamente según ISO G6,3</small>
Sólidos en suspensión	ø1/4"(6mm) máx..
Cantidad de impulsores	1
Tipo de sello	Sello mecánico 5/8" TIPO 6
Temperatura Max. Líquido	158° F (70 ° C) Continua

Características del Motor	
Tipo	Eléctrico
Potencia	2.0HP
Diseño	NEMA 56J
Velocidad	3.500 RPM (nominal)
Aislamiento	Clase B
Voltaje	110/220
Factor de servicio	1,2
Frecuencia	60Hz
Fases	1

Aplicaciones	
•	Aprovisionamiento de aguas limpias
•	Bombeo de agua con sólidos en suspensión
•	Desagüe de zonas inundadas
•	Riego por inundación.
•	Llenado y vaciado de carrotaques
•	Desagüe de cajas telefonicas y eléctricas
•	Minería

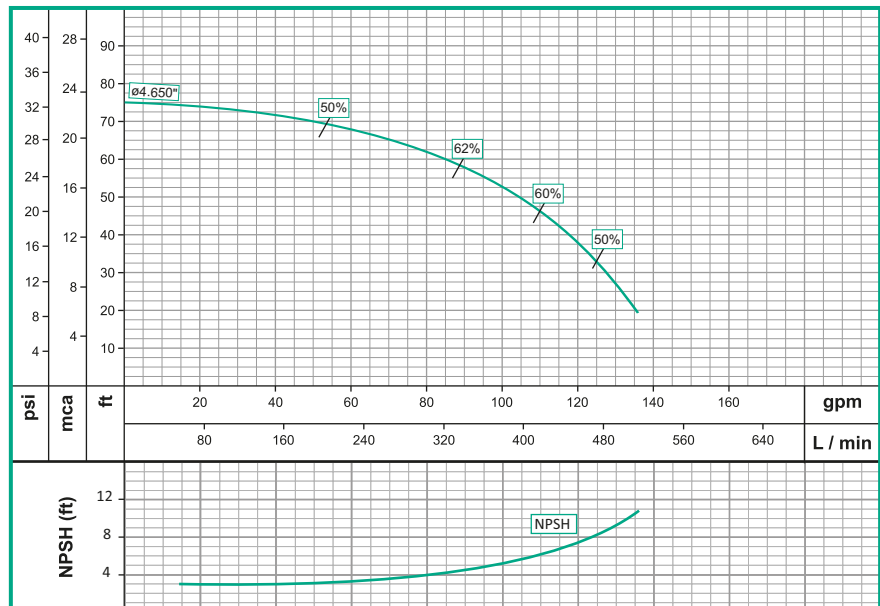

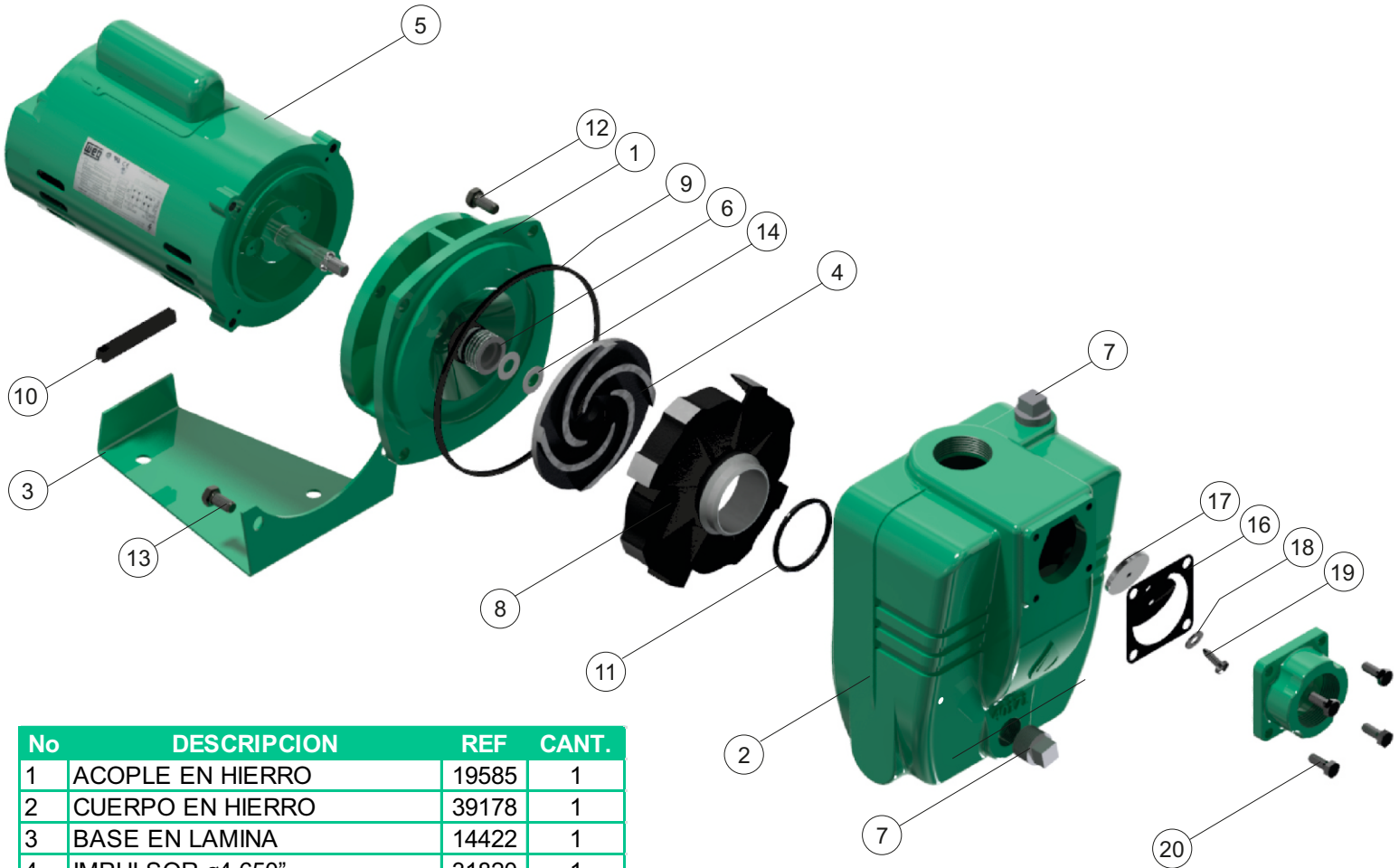

No	DESCRIPCION	REF	CANT.
1	ACOPLE EN HIERRO	19585	1
2	CUERPO EN HIERRO	39178	1
3	BASE EN LAMINA	14422	1
4	IMPULSOR ø4.650"	31820	1
5	MOTOR 2,0 Hp MONOF.	25300	1
6	SELLO MECÁNICO 5/8"	00049	1
7	TAPÓN 3/4 NPT	03204	2
8	VOLUTA EN HIERRO	30595	1
9	ANILLO CUADRADO	19289	1
10	SOPORTE EN CAUCHO	30439	1
11	ANILLO "O"	15238	1
12	TORNILLO 3/8 UNC x 3/4"	02195	6
13	TORNILLO 3/8 UNC x 1"	02037	2
14	ARANDELA 7/16x,015"	26707	1
15	TOMA DE SUCCION 2"	19190	1
16	EMPAQUE TOMA SUCCION	17737	1
17	PESA GRANDE	19351	1
18	ARANDELA DE HIERRO	02552	1
19	TORNILLO 1/4x5/8NC C.GZO	18443	1
20	TORNILLO 5/16x1NC	02408	4

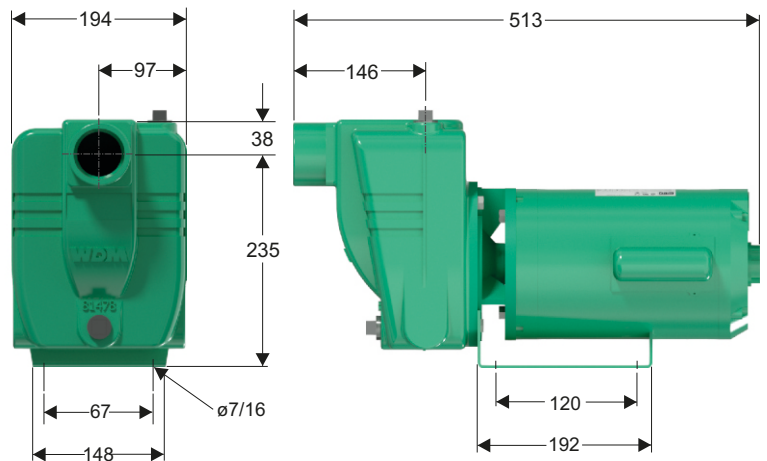

Dimensiones en milímetros