

BOMBA SUMERGIBLE PARA AGUAS RESIDUALES

QT



QT-25 / QT-37

25: 1/10 de la potencia de salida (W).

QT: bomba sumergible para aguas residuales pequeña de aceite.

ESPECIFICACIONES

Condiciones de operación

- Temperatura del líquido: Hasta +40°C.
- Rango de pH del líquido: 4 a 10.
- Máxima densidad del líquido: 1.2×103kg/m3.
- Frecuencia de la fuente de alimentación: 60Hz
- Voltaje: Monofásico 220VAC con una fluctuación de ±10% de la tensión nominal.
- Profundidad de inmersión: 5 metros.

Motor

- Motor de dos polos de inducción.
- Voltaje estándar (60Hz): Monofásico: 220V
- Clase de aislamiento: B.
- Grado de protección: IP 68.

Material

- Carcasa de la máquina: Hierro fundido.
- Cuerpo de la bomba: Hierro fundido.
- Impulsor: Hierro fundido.
- Cojinete superior: Aluminio.
- Eje: 2Cr13.
- Cubierta: Nylon (PA66G30).
- Marco de la malla: Nylon (PA66G30)

DIMENSIONES GENERALES

QT

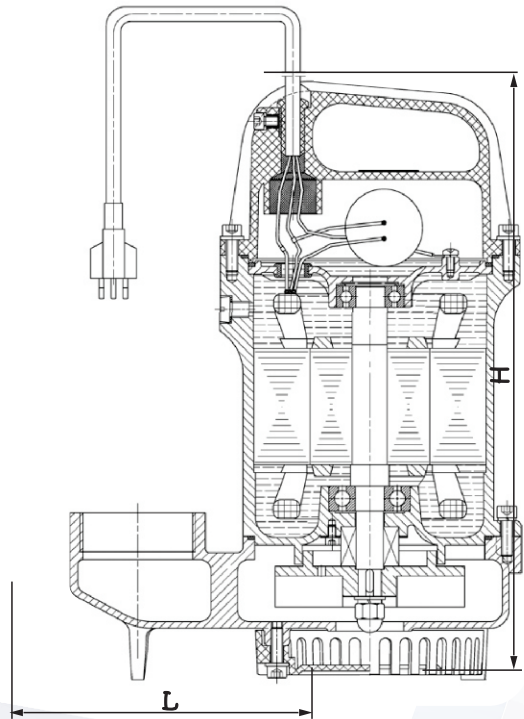

H=310mm, L=235mm G2 pipe thread

CURVA DE RENDIMIENTO

