

Electrobomba sumergida de 4" con rodete periférico

 Agua limpia

 Utilizo doméstico

 Utilizo agrícola



CAMPO DE PRESTACIONES

- Caudal hasta **50 l/min** (3.0 m³/h)
- Altura manométrica hasta **75 m**

LÍMITES DE UTILIZO

- Temperatura máxima del fluido hasta **+40 °C**
- Profundidad de utilizo hasta **40 m** bajo el nivel del agua (con cable de alimentación de longitud adecuada)
- Funcionamiento en vertical y horizontal
- Funcionamiento continuo **S1**

EJECUCION Y NORMAS DE SEGURIDAD

EN 60335-1
IEC 60335-1
CEI 61-150

EN 60034-1
IEC 60034-1
CEI 2-3



CERTIFICACIONES

Empresa con sistema de gestión certificado DNV
ISO 9001: CALIDAD



UTILIZOS E INSTALACIONES

Se aconsejan para bombear **agua limpia, sin partículas abrasivas** y líquidos químicamente no agresivos al material de la bomba. Por su solidez y economía se aconseja para el uso doméstico, sobre todo para la distribución del agua con acoplamiento a pequeños depósitos autoclave, para riegos, etc.

PATENTES - MARCAS - MODELOS

- Patente n° EP2300717 - EP2419642
- DAVIS® Marca registrada n° 0001552668

EJECUCION BAJO PEDIDO

- Cable de alimentación de **30 metros**
- Otros voltajes o frecuencia 60 Hz

GARANTIA

2 años según nuestras condiciones generales de venta

➔ **Electrobomba sumergida monobloque en acero inoxidable predispuesta para ser instalada.**

Completa de: – condensador y salvamotor térmico incorporado en el motor
– cable de alimentación de 20 m.

CURVAS Y DATOS DE PRESTACIONES

50 Hz n= 2900 min⁻¹

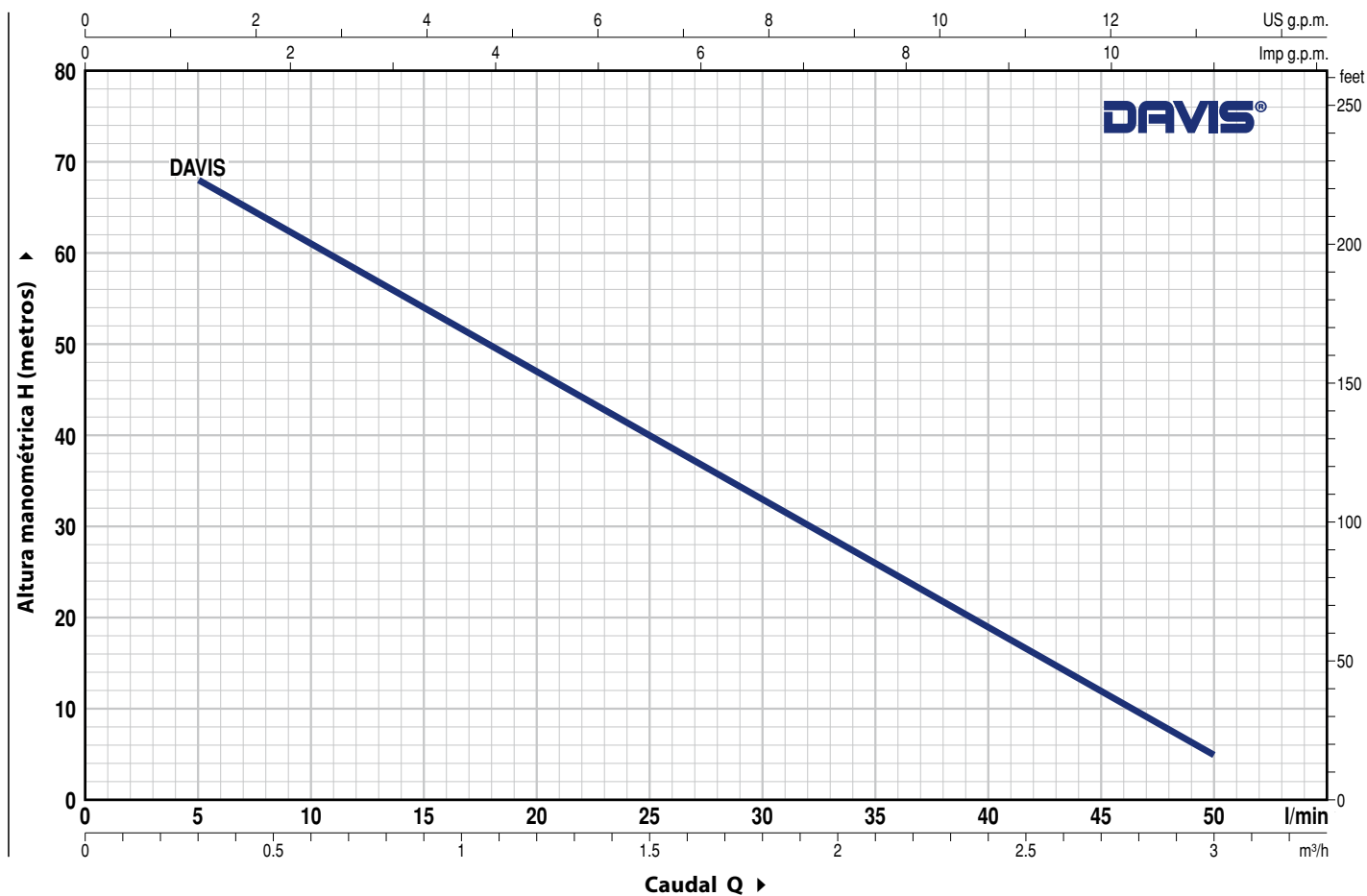

MODELO	POTENCIA (P ₂)		Q	0	0.3	0.6	0.9	1.2	1.5	1.8	2.1	2.4	2.7	3.0
	kW	HP		0	5	10	15	20	25	30	35	40	45	50
Monofásica														
DAVIS®	0.75	1	H metros	75	68	61	54	47	40	33	26	19	12	5

Q = Caudal H = Altura manométrica total

Tolerancia de las curvas de prestación según EN ISO 9906 Grado 3B.

POS. COMPONENTE

CARACTERISTICAS CONSTRUCTIVAS

1	CUERPO DE IMPULSION	Acero inoxidable AISI 304 con boca de impulsión roscada ISO 228/1
2	TAPA SEDE SELLO MECANICO	Latón
3	RODETE	Latón, del tipo aletas periféricas radiales
4	CAMISA MOTOR	Acero inoxidable AISI 304
5	EJE MOTOR	Acero inoxidable AISI 431

6 DOBLE SELLO MECANICO CON CAMARA DE ACEITE INTERPUESTA

Sello Modelo	Eje Diámetro	Posición	Materiales		
			Anillo fijo	Anillo móvil	Elastómero
AR-14	Ø 14 mm	Lado motor	Cerámica	Grafito	NBR
ST1-14 SIC	Ø 14 mm	Lado bomba	Cerámica	Carburo de silicio	NBR

7 RODAMIENTOS 6203 ZZ - C3E / 6203 ZZ - C3E

8 CONDENSADOR

Capacidad

(230 V o 240 V)	(110 V)
31.5 µF - 500 VL	70 µF - 250 VL

9 MOTOR ELECTRICO

Sumergido PEDROLLO expresamente dimensionado, apto para servicio continuo (sin aceite, rebobinable).

DAVIS®: monofásica 230 V - 50 Hz
 Condensador incorporado en el motor.
 Salvamotor térmico incorporado en el bobinado.

- Aislamiento: clase F
- Protección: IP X8

10 CABLE DE ALIMENTACIÓN

- De tipo PBS-P
- Aprobado para el utilizo en agua potable por la entidad "ACS" según BS 6920, aprobación n. 04 ACCLI 201
- Longitud estandar 20 metros

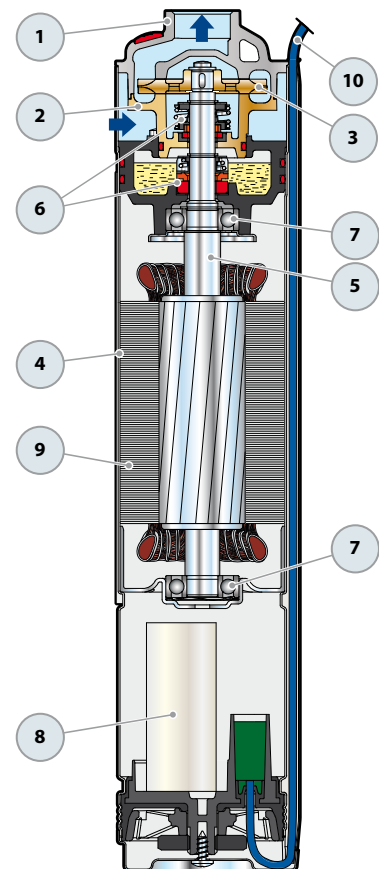

DIMENSIONES Y PESOS

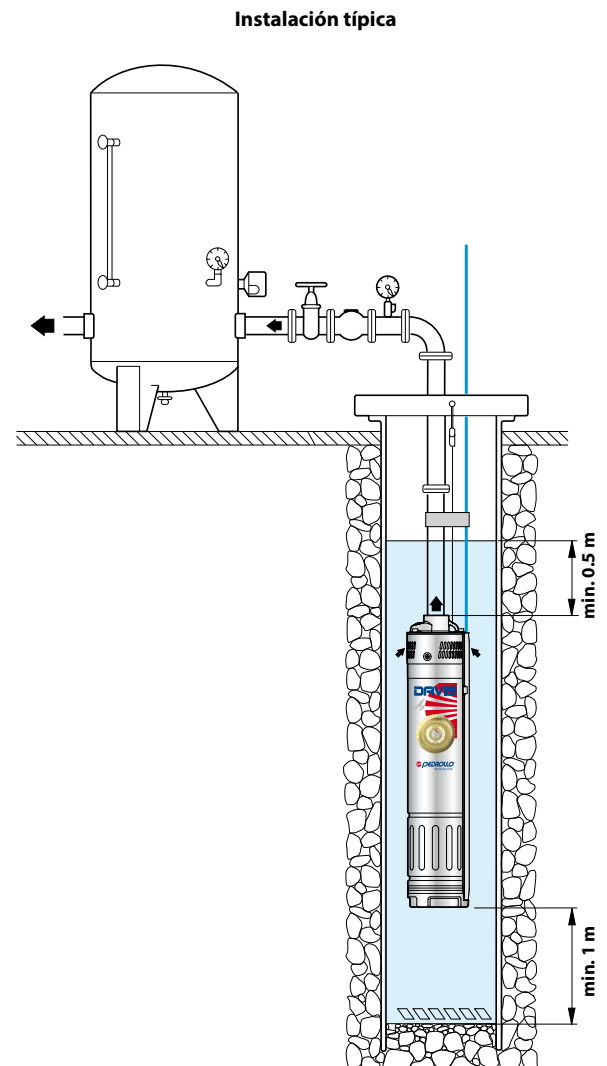
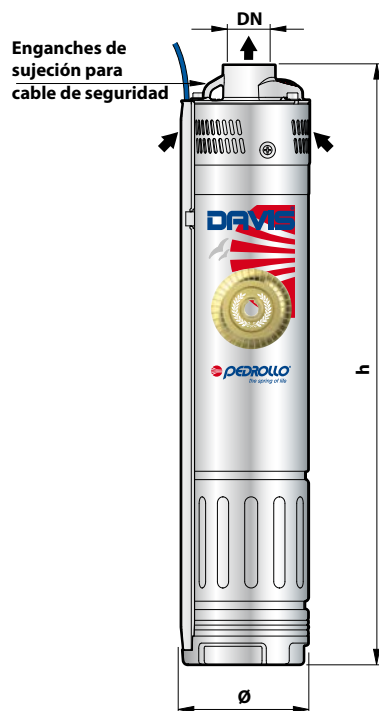

MODELO	BOCA	DIMENSIONES mm		kg
		Ø	h	
Monofásica	DN			
DAVIS®	1"	101	470	12.6

CONSUMO EN AMPERIOS

MODELO	TENSION		
	230 V	240 V	110 V
Monofásica			
DAVIS®	5.7 A	5.5 A	11.4 A

PALETIZADO

MODELO	PARA GRUPAJE	PARA CONTAINER
Monofásica	n° bombas	n° bombas
DAVIS®	60	60